



MOTOPEÇAS

Manual de Instalação

**5901 - PROTETOR DIANTEIRO WAY COM PEDALEIRA
YAMAHA XTZ 250 TENERE/ LANDER 2007-2024 (PLB)**



Características:

- Produzido em tubo redondo de aço carbono;
- Acabamento com pintura eletrostática pó preto texturizado fosco;
- Acompanha parafusos, porcas borracha ablonga e pedaleiras removíveis;
- Massa do produto aproximado: 2,91Kg;
- Pessoas necessárias para instalação: 2.

www.chapam.com.br

suportetecnico@chapam.com.br



**5901 - PROTETOR DIANTEIRO WAY COM PEDALEIRA
 YAMAHA XTZ 250 TENERE/ LANDER 2007-2024 (PLB)**

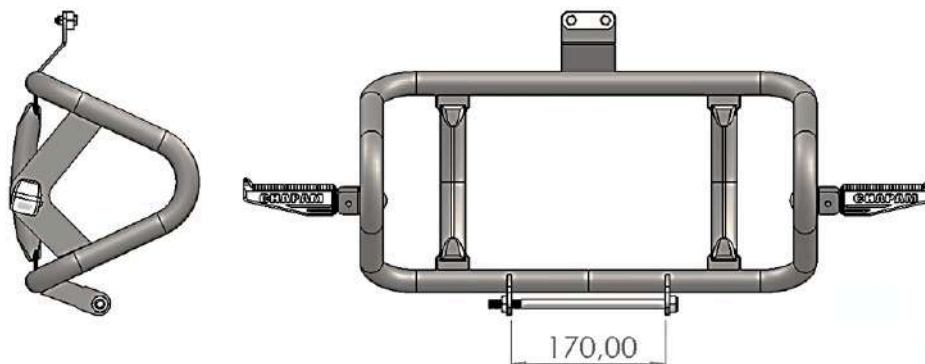
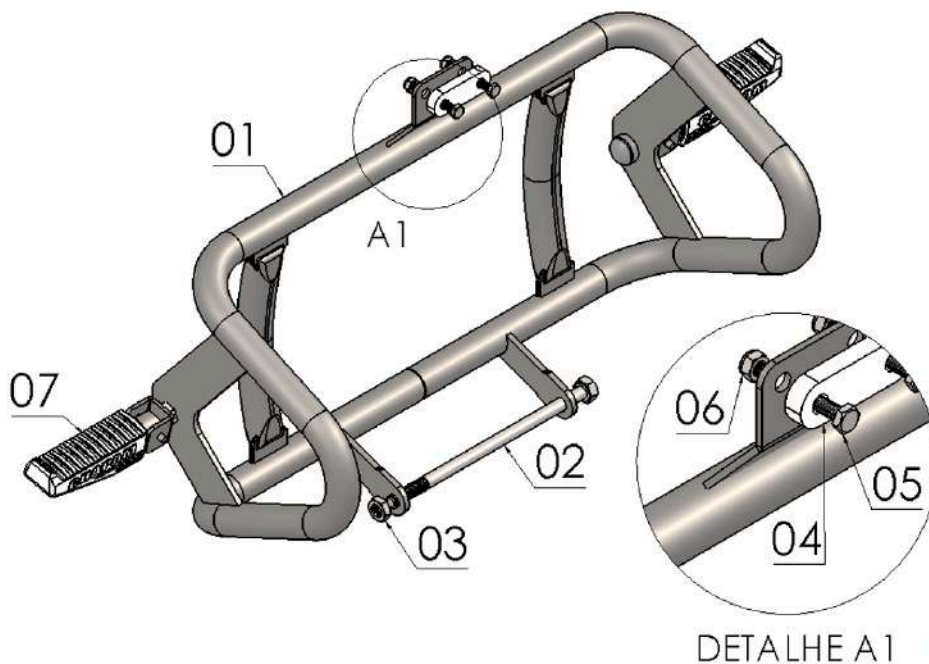

**Imagem Meramente Ilustrativa
 (Versão-01.0)
 O produto está sujeito a alterações sem aviso prévio**

Nº	Cód. Peça	Descrição	Total
01	-	Prot. diant. mod. WAY YAMAHA LANDER/ TENERE 250 (corpo principal)	01
02	1486	Parafuso sextavado MA 10-1,50 x 200 (rosca parcial)	01
03	234	Porca sext. M 10 x 1,50 baixa	01
04	876	Borracha oblonga 20 x 58 mm (p/ prot. Tenere)	01
05	472	Parafuso sextavado MA 06-1,00 x 20 (rosca total)	02
06	381	Porca travante sext. baixa M 06 -1,00	02
07	2668	Pedaleiras especiais p/ protetor dianteiro (par)	01

Tabela de torque

MEDIDA ROSCA	Aço 4.6	Aço 5.5	Aço 5.8	Aço 6.9	Aço 8.8	Aço 10.9	Aço 12.9
Diâmetro Parafuso	Torque a serem aplicados (NEWTON METRO – Nm)						
M 04	1	1,3	2,1	2,6	3	4,3	5,1
M 05	2	2,5	4,1	5,1	6	8,5	10,2
M 06	3,4	4,5	7	8,7	10,3	14,7	17,6
M 08	8,2	10,8	16,8	21,6	25,5	35,3	42,2
M 10	16,7	21,6	33,5	42,2	50	70,6	85,3
M 12	28,4	38,2	57	73,5	85	122	147
M 14	45,1	60,8	91	116	138	194	235
M 16	69,6	93,2	138	178	211	299	358
M 18	95,1	127	192	245	289	412	490
M 20	135	180	269	384	412	579	696

MEDIDA ROSCA	Inox A2	Inox A4-50	Inox A4-70	Inox A4-80
Diâmetro Parafuso	Torque a serem aplicados (NEWTON METRO – Nm)			
M 04	0,8	-,-	-,-	-,-
M 05	1,7	-,-	-,-	-,-
M 06	3,0	3,3	7	9,3
M 08	7,9	7,8	17	22
M 10	14,0	15	33	44
M 12	24,0	27	57	76
M 14	-,-	43	91	121
M 16	59,0	65	14	187
M 18	-,-	91	195	260
M 20	114,0	127	273	364



IMPORTANTE

Por questões técnicas, segurança e garantia este produto deve ser instalado por pessoas especializadas. Não nos responsabilizamos por defeitos na montagem desta peça.



MOTOPEÇAS

IMPORTANTE: Somente dê o aperto final, com o conjunto todo pré-instalado.

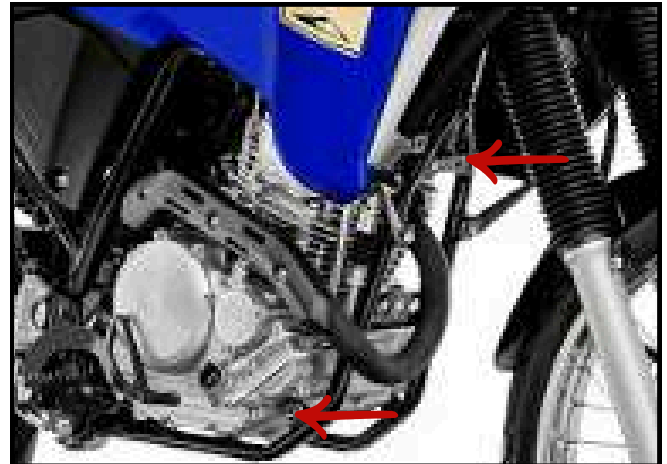

01 - Observe os pontos de fixação do produto na moto, retire o parafuso da furação frontal do motor, Fig. 01 e 02;



02 - Alinhe o protetor dianteiro nas furações da moto;

03 - Inicie a fixação da peça pela parte inferior, local onde foi extraído o parafuso. Na lateral direita adicione o parafuso sextavado MA 10-1,50 x 200 (rosca parcial) e na lateral esquerda utilize a porca sext. M 10 x 1,50 baixa, Fig. 03 e 04;

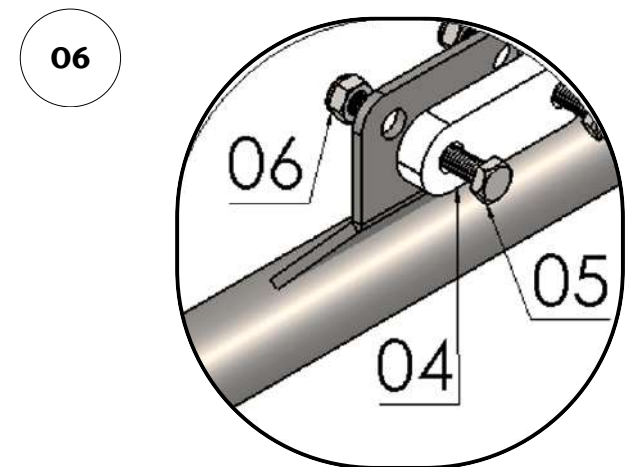

04 - Na parte superior, utilize parafuso sextavado MA 06-1,00 x 20 (rosca total), borracha oblonga 20 x 58 mm (p/ prot. Tenere) e porca trav. sext. baixa M 06 -1,00, Fig. 05 e 06;

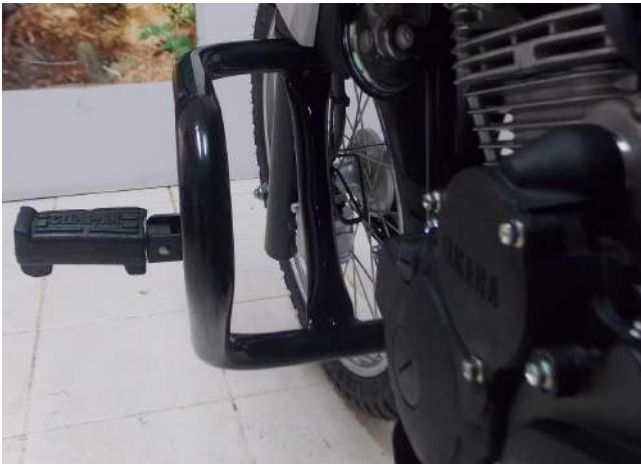

05 - Instale as pedaleiras especiais, Fig. 07 e 08 ;

06 - Confira o alinhamento e dê o aperto final nas porcas e parafusos.

