



MOTOPEÇAS

# Manual de Instalação

**14591 - GRELHA UNIVERSAL CHAPA/ SUPORTE  
BAGAGEM TRAIL E BAULETO CHAPAM (PFM)**



## Características:

- Produzido em chapa de aço carbono;
- Acabamento com pintura eletrostática pó preto texturizado fosco;
- Acompanha parafusos, arruelas, afastadores, porcas e tampas plásticas
- Massa do produto aproximado: 1,46Kg;
- Pessoas necessárias para instalação: 2.

[www.chapam.com.br](http://www.chapam.com.br)

[suportetecnico@chapam.com.br](mailto:suportetecnico@chapam.com.br)



**14591 - GRELHA UNIVERSAL CHAPA/ SUPORTE  
 BAGAGEM TRAIL E BAULETO CHAPAM (PFM)**

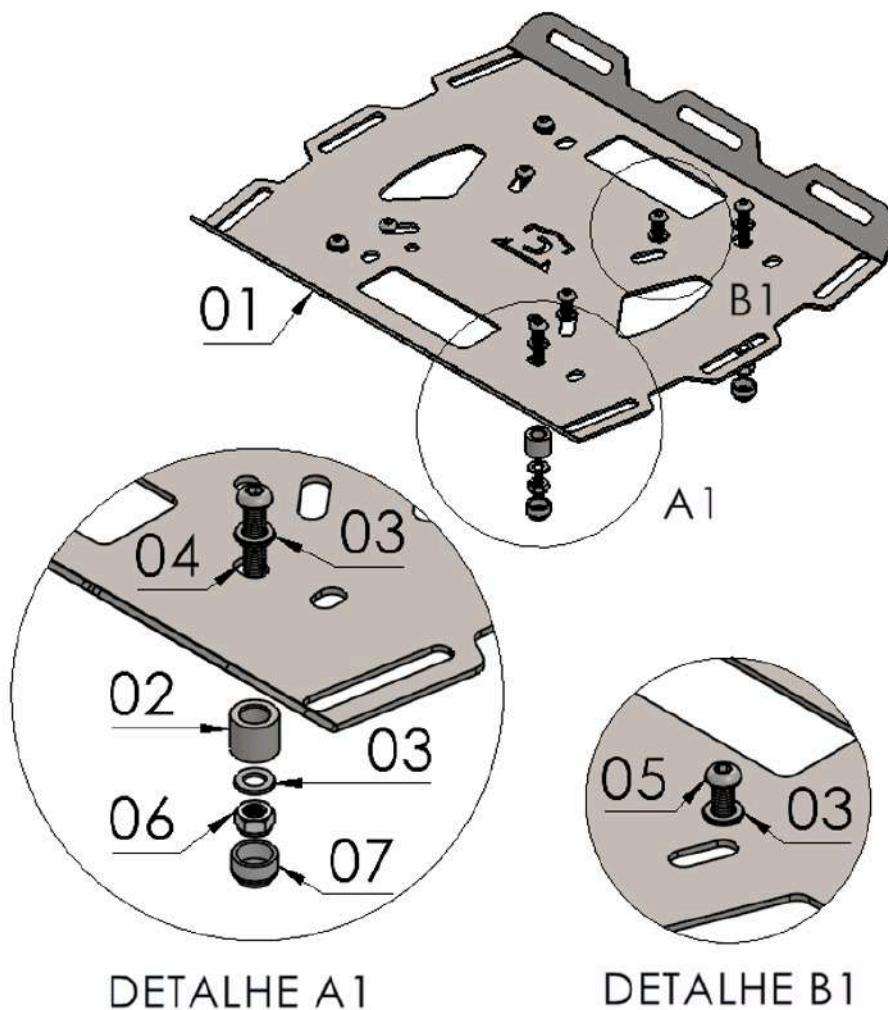

**Imagem Meramente Ilustrativa  
 (Versão-01.0)  
 O produto está sujeito a alterações sem aviso prévio**

Nº Item	Cód. Peça	Itens da peça	Quant.
01	-	GRELHA UNIVERSAL CHAPA PARA BAULETO ALUMÍNIO/ SUPORTE BAGAGEM TRAIL E BAULETO CHAPAM (corpo principal)	01

Nº Item	Cód. Peça	Itens do kit	Quant.
02	-USI-0286- (0002)	Espaçador Ø Ext. 14,10 x Ø Int. 8,30 x Comp. 12,00	04
03	1648	Arruela lisa M6 INOX	08
04	1667	PARAF. CAB. ABAUL. ALLEN MA 06 - 1,00 X 25 INOX rosca total	04
05	1645	PARAF. CAB. ABAUL. ALLEN MA 06 - 1,00 X 12 INOX rosca total	04
06	381	PORCA SEXT.TRAV. BAIXA M6 - 1,0	04
07	1712	TAMPA PLASTICA PARAFUSO 6,0	04

# Tabela de torque

MEDIDA ROSCA	Aço 4.6	Aço 5.5	Aço 5.8	Aço 6.9	Aço 8.8	Aço 10.9	Aço 12.9
Diâmetro Parafuso	Torque a serem aplicados (NEWTON METRO – Nm)						
M 04	1	1,3	2,1	2,6	3	4,3	5,1
M 05	2	2,5	4,1	5,1	6	8,5	10,2
M 06	3,4	4,5	7	8,7	10,3	14,7	17,6
M 08	8,2	10,8	16,8	21,6	25,5	35,3	42,2
M 10	16,7	21,6	33,5	42,2	50	70,6	85,3
M 12	28,4	38,2	57	73,5	85	122	147
M 14	45,1	60,8	91	116	138	194	235
M 16	69,6	93,2	138	178	211	299	358
M 18	95,1	127	192	245	289	412	490
M 20	135	180	269	384	412	579	696

MEDIDA ROSCA	Inox A2	Inox A4-50	Inox A4-70	Inox A4-80
Diâmetro Parafuso	Torque a serem aplicados (NEWTON METRO – Nm)			
M 04	0,8	-,-	-,-	-,-
M 05	1,7	-,-	-,-	-,-
M 06	3,0	3,3	7	9,3
M 08	7,9	7,8	17	22
M 10	14,0	15	33	44
M 12	24,0	27	57	76
M 14	-,-	43	91	121
M 16	59,0	65	14	187
M 18	-,-	91	195	260
M 20	114,0	127	273	364



## IMPORTANTE

Por questões técnicas, segurança e garantia este produto deve ser instalado por pessoas especializadas. Não nos responsabilizamos por defeitos na montagem desta peça.



MOTOPEÇAS

Montagem direta em modelos trail de baixa cilindrada que possuem fixação na rabeta (Bros, XRE, Crosser, Sahara, ...

**IMPORTANTE: Somente dê o aperto final, com o conjunto todo pré-instalado.**



01 - Inicie removendo o emborrachado da rabeta, liberando acesso aos parafusos, Fig. A01 e A02;

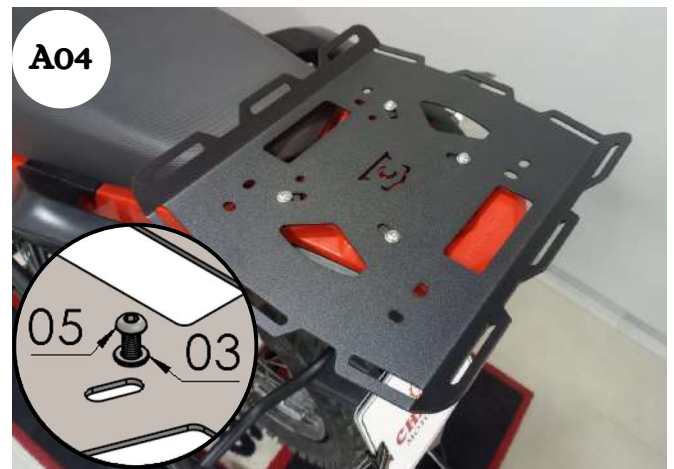

02 - Retire os parafusos originais, Fig. A03;

03 - Alinhe a grelha universal nas furações da traseira da moto conforme imagem (a mesma, pode ser diferente dependendo da moto a ser instalado o item), para fixação utilize, parafuso cab. abaulada ALLEN MA 06 - 1,00 X 12 INOX (rosca total) e arruela lisa M6 INOX, Fig. A04;

Obs: caso a chapa após a montagem entrar em conflito com o banco, será necessário montar de acordo com o detalhe A1, utilize parafuso cab. abaulada ALLEN MA 06 - 1,00 X 25 INOX (rosca total), arruela lisa M6 INOX, espaçador Ø Ext. 14,10 x Ø Int. 8,30 x Comp. 12,00, arruela lisa M6 INOX e porca sextavada trava baixa M6 - 1,0, Fig. A05;

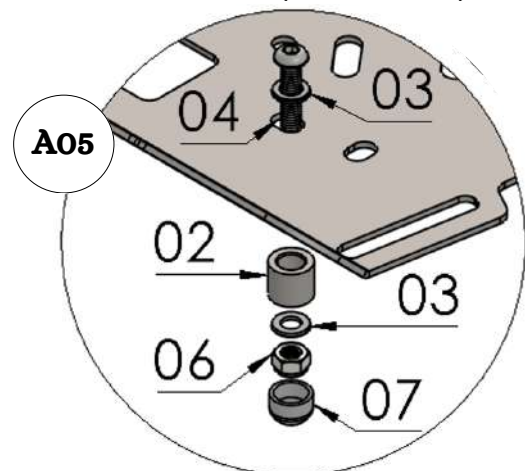

04 - Confira a posição de alinhamento, dê o aperto final e acrescente as tampas plásticas.

**Montagem no suporte de bauleto CHAPAM  
(apenas nas unidades que possuem porcas soldáveis).**

**IMPORTANTE: Somente dê o aperto final, com o conjunto todo pré-instalado.**



01 - Com o suporte de bauleto instalado na moto, observe os pontos de fixação, Fig. B01 e B02;

**Obs: A grelha universal pode ser montada de forma horizontal ou vertical, ficará a critério do proprietário da moto.**



02 - Para montagem horizontal, identifique os pontos de fixação, Fig. B03 e B04;



03 - Para montagem vertical, identifique os pontos de fixação, Fig. B05 e B06;

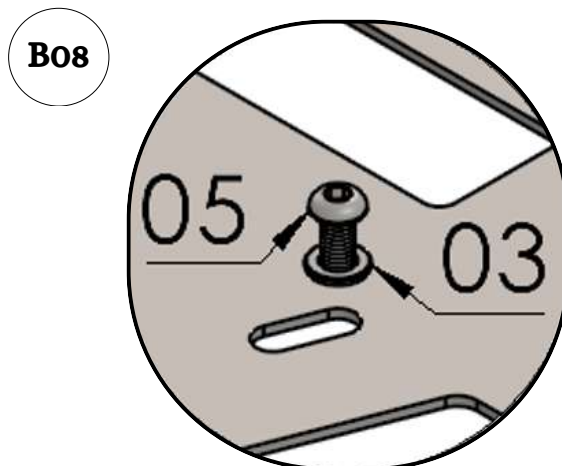

**03 - Para fixação da peça, utilize parafuso cab. abaulada ALLEN MA 06 - 1,00 X 12 INOX rosca total e arruela lisa M6 INOX, Fig. B07 e B08;**

**04 - Confira a posição de alinhamento e dê o aperto final.**



## Montagem no bauleto central em alumínio plano

**IMPORTANTE: Somente dê o aperto final, com o conjunto todo pré-instalado.**



01 - Adicione a chapa acima do bauleto e realize as marcações das furações;

02 - Realize as furações no bauleto traseiro com broca 6mm, Fig. C01 e C02;



02 - Realize a fixação da grelha universal no bauleto, na parte superior utilize parafuso cab. abaulada ALLEN MA 06 - 1,00 X 25 INOX (rosca total), arruela lisa M6 INOX, a grelha, espaçador Ø Ext. 14,10 x Ø Int. 8,30 x comp. 12,00;

Na parte inferior adicione arruela lisa M6 INOX e porca sextavada trava baixa M6 - 1,0, Fig. C03, C04, C05 e C06;

03 - Confira a posição de alinhamento, dê o aperto final e acrescente as tampas plásticas.

04 - É necessário após o término da montagem realizar a vedação nas furações feitas para devida instalação.