

Figura: 09



Figura: 10



MANUAL DE MONTAGEM

Observe a lista de descrição na página seguinte:

***Importante: somente dê o aperto final com o conjunto todo pré-instalado.**

01-Retire os parafusos que fixam a alça traseira no banco do passageiro, Fig. 01 e 02;

02-Posicione a furação do bagageiro, na furação da alça anteriormente retirada, Fig. 03;

03-Utilize os parafusos originais da alça para fixar o bagageiro na moto, Fig. 04;

04-Confira a posição e alinhamento dos mesmos e dê aperto final dos parafusos, Fig. 05 e 06;

***Observação: O bagageiro possui três posições de regulação da almofada, que podem ser modificados para melhorar a posição do passageiro ou estética da moto, indicados na Fig. 07 e 08.**

12063

BAGAGEIRO COM ENCOSTO PARA ROYAL ENFIELD CLASSIC 500 (preto fosco)

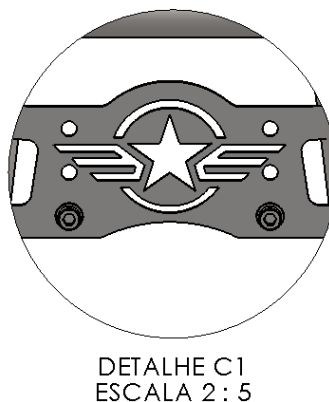
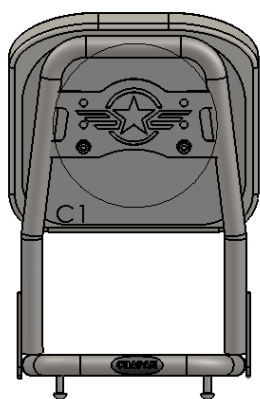
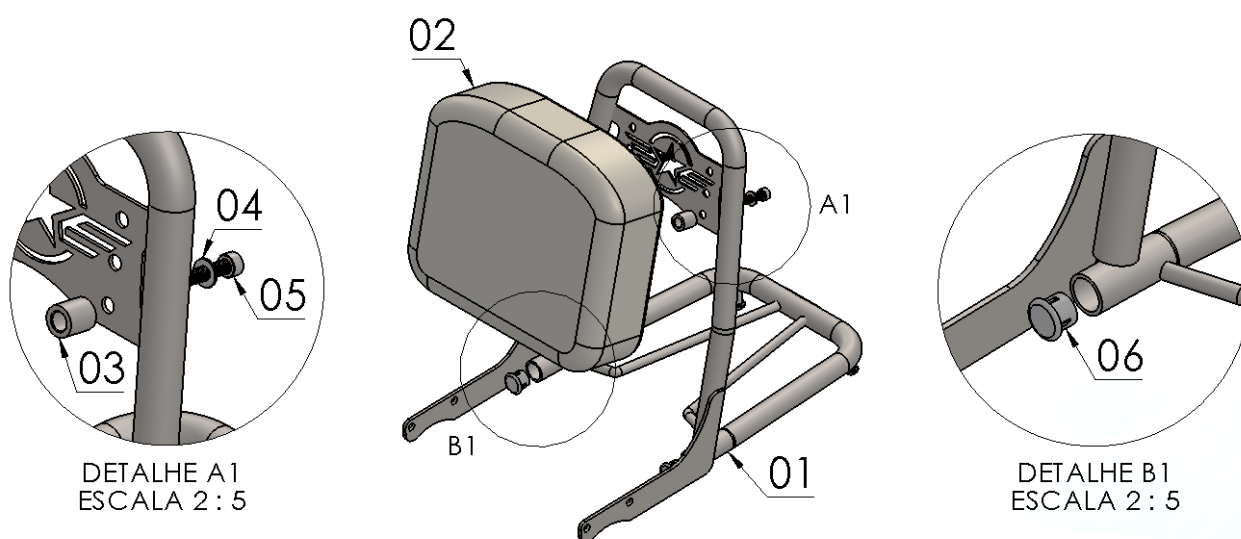

DETALHE C1
ESCALA 2 : 5

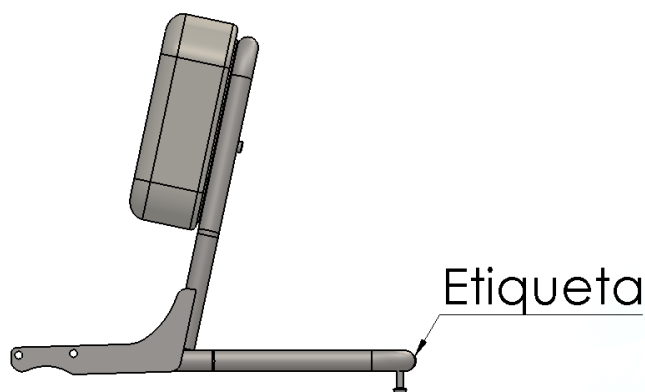
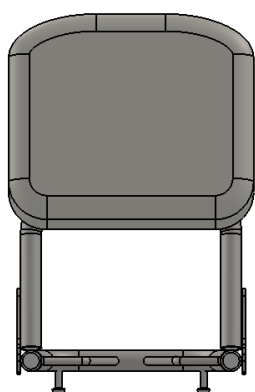

Nº Item	Cód. Peça	Descrição	Quant.
01	-	Bagageiro com encosto Royal Enfield Classic 500 (corpo principal)	01
02	1541	Almofada de encosto – chapa e porca soldável	01
03	USI-0286- (0003)	Espaçador Ø Ext. 14,10 x Ø Int. 8,30 x Comp. 15,00	02
04	222	Arruela lisa 6,00 MM ZB (6,40 x 12,5 x 1,20)	02
05	1022	PARAF. CAB. CILIND. ALLEN MA 06 - 1,00 X 30 INOX rosca total	02
06	248	PONTEIRA PLASTICA INTERNA 3/4"	02

Imagem Meramente Ilustrativa

(Versão-02.0)

O produto está sujeito a alterações sem aviso prévio



IMPORTANTE

Por questões técnicas, segurança e garantia este produto deve ser instalado por pessoas especializadas. Não nos responsabilizamos por defeitos na montagem desta peça.

12063 – BAGAGEIRO COM ENCOSTO PARA ROYAL ENFIELD CLASSIC 500 (preto fosco)

Características:

- Produzido em chapa e tubo de aço carbono;
- Acabamento com pintura eletrostática pó preto texturizado fosco;
- Acompanha parafusos, arruelas e porcas;
- Massa do produto aproximado: 2,21 kg;
- Pessoas necessárias para instalação: 2.



www.chapam.com.br

suportetecnico@chapam.com.br

Figura: 01



Figura: 02



Figura: 03



Figura: 04



Figura: 05



Figura: 06

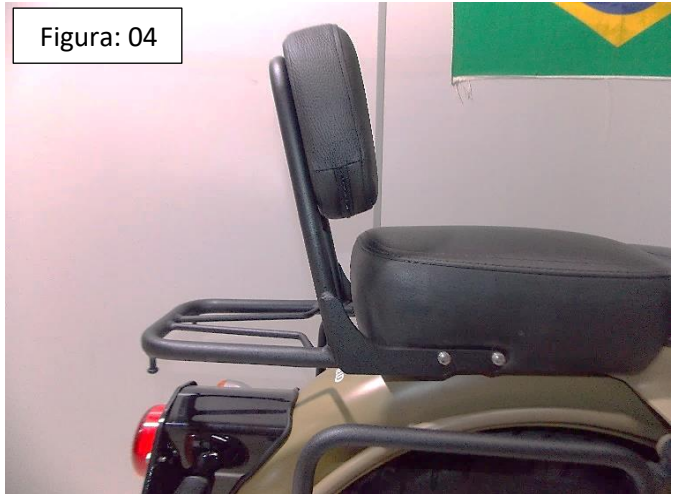

Figura: 07



Figura: 08

